

MODELO HD13

Desbobinador Jumbo para Fitas de Aço



Características

- Acumulador (torre) de alta capacidade
- Capacidade para múltiplas bobinas (reduz o tempo de parada)
- O dispositivo de rotação em um único sentido mantém a tensão da na face da bobina
- Suporte para levantamento com empilhadeira
- Capacidade de 1800 Kg
- Moto-reductor com acionamento trifásico
- Fácil operação
- Opções de sentido horário e anti-horário de desenrolamento

REPRESENTANTE - Intacta Sistemas de Embalagens

Tel.: 55 15 2105-0600

e-mail: intactaaps@intactaaps.com.br

Av. Victor Andrews, 1255 - Boa Vista - 18086-390 - Sorocaba - SP - Brasil

www.intactaaps.com.br

INTACTA
PACKAGING SOLUTIONS

Empresa do Grupo **ARMCO**

Modelo HD13

Desbobinador Jumbo para Fitas de Aço

Modelo HD13

O Desbobinador Jumbo para modelo HD13 Samuel foi desenvolvido para atender às atuais necessidades da indústria. A base de alta capacidade comporta até três bobinas, reduzindo o tempo de parada decorrente da troca de bobinas. O rolamento de altíssima capacidade e de rotação uniforme, juntamente com o sistema de transmissão por corrente, faz do HD13 um equipamento altamente eficiente e com custos reduzidos.

Estrutura

O HD13 possui estrutura em aço altamente resistente para atender às necessidades de qualquer ambiente de trabalho. Seu moto-reductor CA trifásico de alto torque, juntamente com o rolamento de alta capacidade linear da torre garantem o desbobinamento uniforme da fita para seu equipamento. Os dispositivos eletrônicos com certificação UL e CSA podem ser combinados com seus sistemas de segurança para máxima proteção de seus funcionários.

Especificações Gerais

Altura da Unidade	2310 mm
Largura da Unidade	1220 mm
Comprimento da Unidade	2337 mm

Alimentação

Tensão	220 volts Monofásico
Corrente	10 A

Bobina

Peso Máx. da Bobina	1800 kg
Diam. Ext. Máx. da Bobina	914 mm
Diam. Int. Mín. da Bobina	406 mm
Altura Máx. de Carga	864 mm

Capacidade e Rendimento

Velocidade Máx. da mesa - 60 HZ	22 RPM
Rotação Recomendada - 20 HZ	7 RPM
Taxa de Saída – Bobina m/min 914 mm D.E	63
Taxa de Saída – Bobina m/min 762 mm D.E	52
Taxa de Saída – Bobina m/min 406 mm D.I.	28
Altura Máx. da Torre	11,5 m

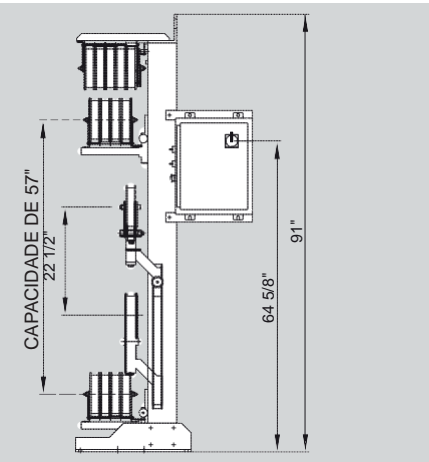
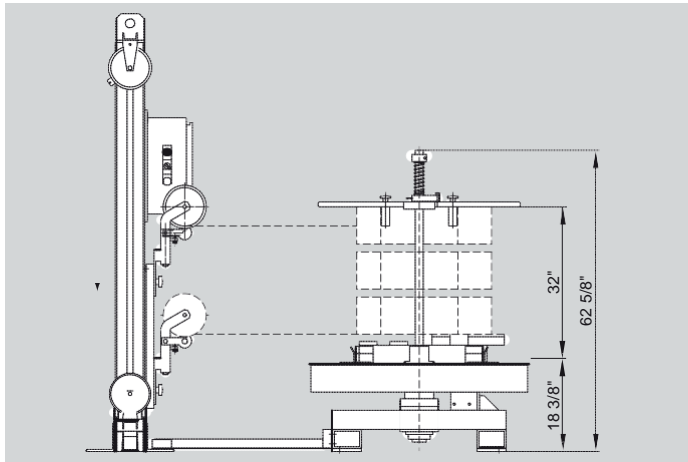
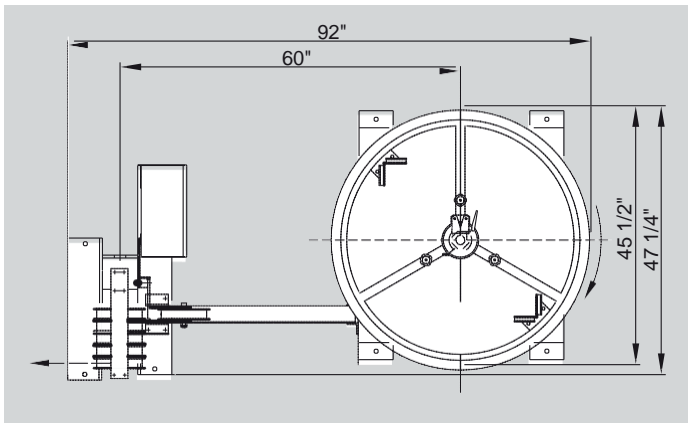

REPRESENTANTE - Intacta Sistemas de Embalagens

Tel.: 55 15 2105-0600

e-mail: intactaaps@intactaaps.com.br

Av. Victor Andrews, 1255 - Boa Vista - 18086-390 - Sorocaba - SP - Brasil

www.intactaaps.com.br