

CD12/CD12SJ

Desbobinador Jumbo e Super Jumbo para Fitas de Poliéster para todos os Segmentos Industriais

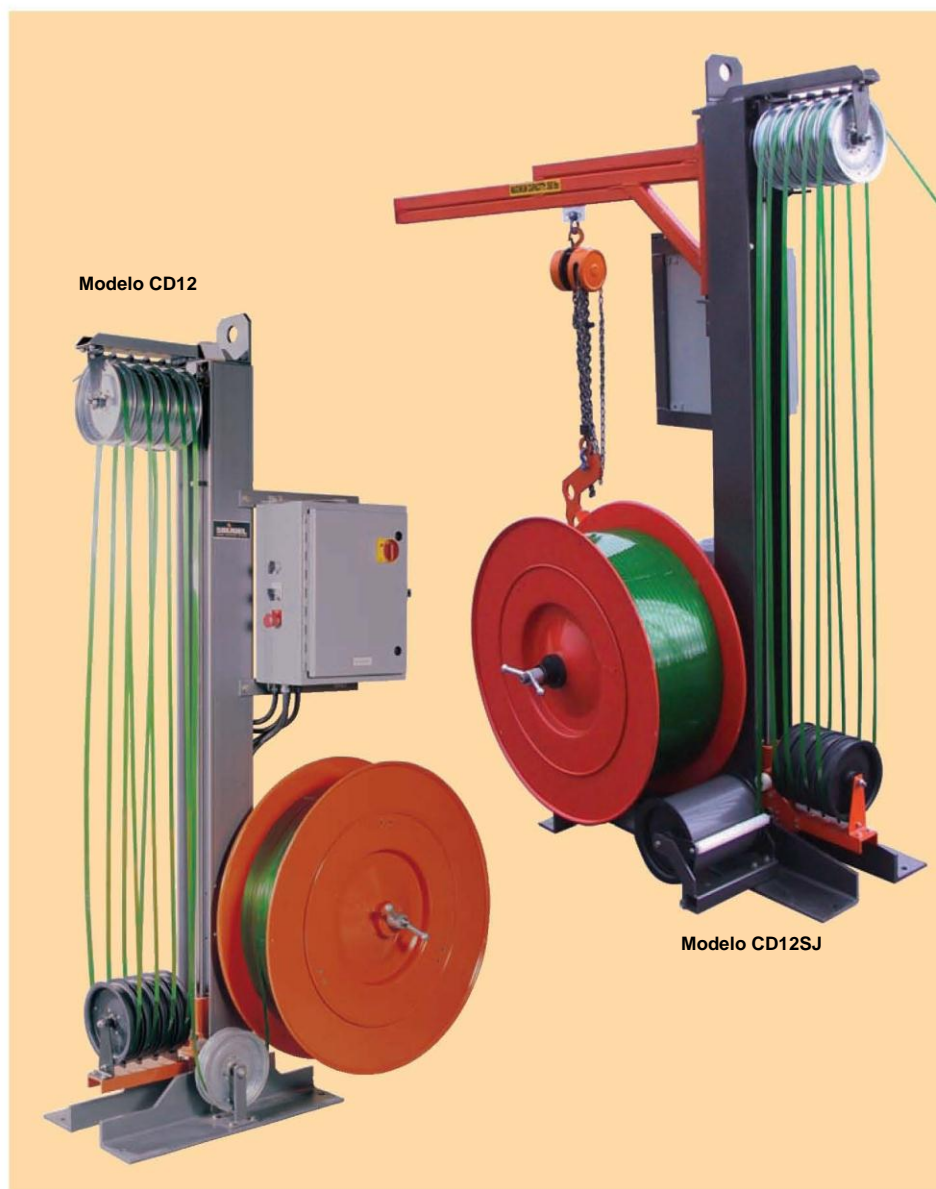

Vantagens

- Capacidade para bobinas Jumbo ou Super Jumbo
- Torre de alta capacidade
- Rápida resposta na retração
- Controles compactos para operação independente ou integrado com sistemas existentes
- Requer pouco espaço para instalação
- Rolamento linear na elevação do carro

REPRESENTANTE

Intacta Sistemas de Embalagens

Tel.: 55 15 2105-0600

e-mail: intactaaps@intactaaps.com.br

Av. Victor Andrews, 1255 - Boa Vista - 18086-390 - Sorocaba - SP - Brasil

www.intactaaps.com.br

CD12/CD12 SJ

Desbobinador Jumbo e Super Jumbo para Fitas de Poliéster para todos os Segmentos Industriais

Características Padrão

Os desbobinadores da série CD12 foram desenvolvidos para atender as demandas atuais de sistemas de unitização de alto desempenho com fitas de poliéster.

O versátil desbobinador modelo CD12 é compatível com os mais diversos padrões de bobinas de fitas de poliéster do mercado, já o modelo CD12SJ foi desenvolvido para trabalhar bobinas de fitas de poliéster de tamanhos Super Jumbo, com bobinas de até 6.900 metros de comprimento.

Um sistema de fácil carregamento composto por uma talha e um gancho "C" é opcional no modelo CD12 e de série no modelo CD12SJ.

Especificações

	CD12	CD12 SJ
Altura do desbobinador	2.310 mm	2.312 mm
Largura geral	714 mm	1.003 mm
Comprimento geral	1.280 mm	1.880 mm
Tensão	110 / 220 Vac, Monofásica	110 / 220 Vac, Monofásica
Corrente	10	10 A
Peso máximo da bobina	72 kg	159 kg
Diâmetro externo máximo da bobina	406 mm mínimo 610 mm máximo	406 mm mínimo 610 mm máximo
Largura da face da bobina	152 mm mínimo 190 mm máximo	304 mm
Velocidade máxima do cilindro a 60Hz	63 RPM	63 RPM
Velocidade recomendada no modo manual	21 RPM com 20 Hz	21 RPM com 20 Hz
Velocidade de alimentação com diâmetro externo de 812 mm	161 m/min	161 m/min
Velocidade de alimentação com diâmetro interno de 406 mm	80 m/min	80 m/min
Capacidade máxima da torre	11,5 m	11,5 m

Desbobinador Jumbo para Fitas de Poliéster CD12

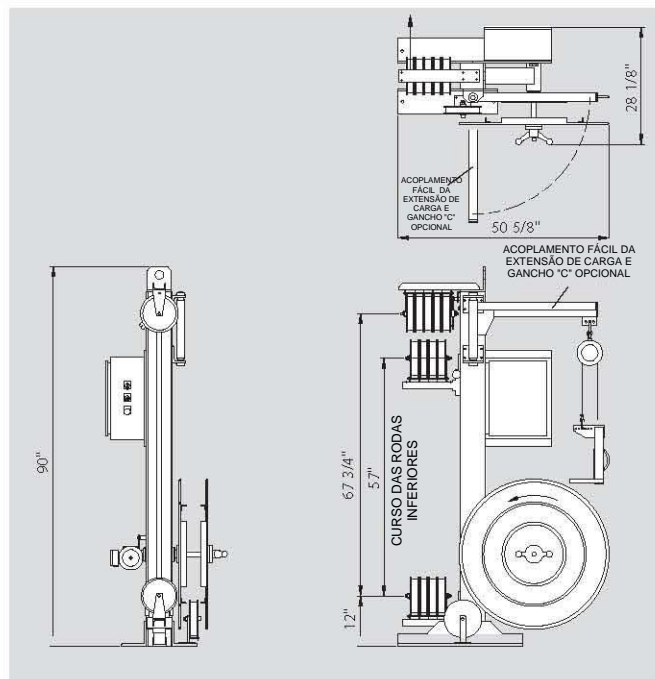

Desbobinador Super Jumbo para Fitas de Poliéster CD12SJ

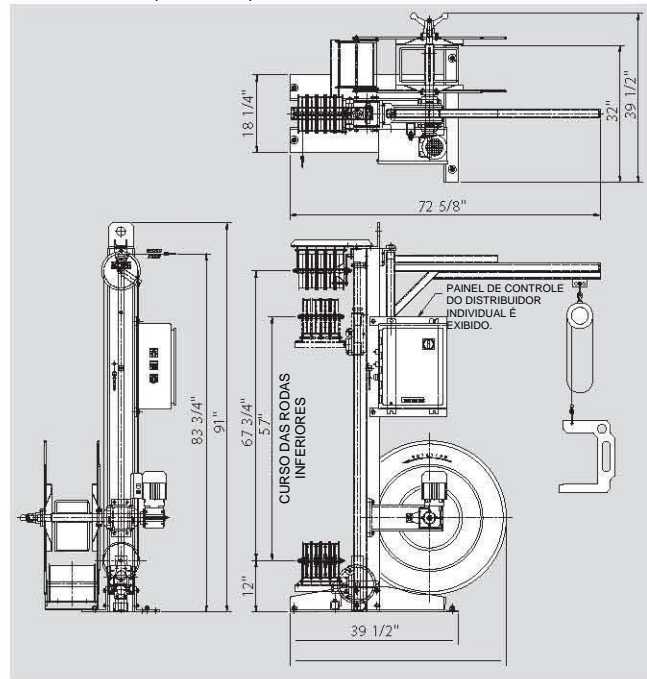

REPRESENTANTE

Intacta Sistemas de Embalagens

Tel.: 55 15 2105-0600

e-mail: intactaaps@intactaaps.com.br

Av. Victor Andrews, 1255 - Boa Vista - 18086-390 - Sorocaba - SP - Brasil

www.intactaaps.com.br